

資料4

中小企業の新経営基盤 クラウドERP+EDI+Fintech概要

株式会社スマイルワークス

代表取締役社長 坂本 恒之

労働量の代替市場としてのテクノロジー

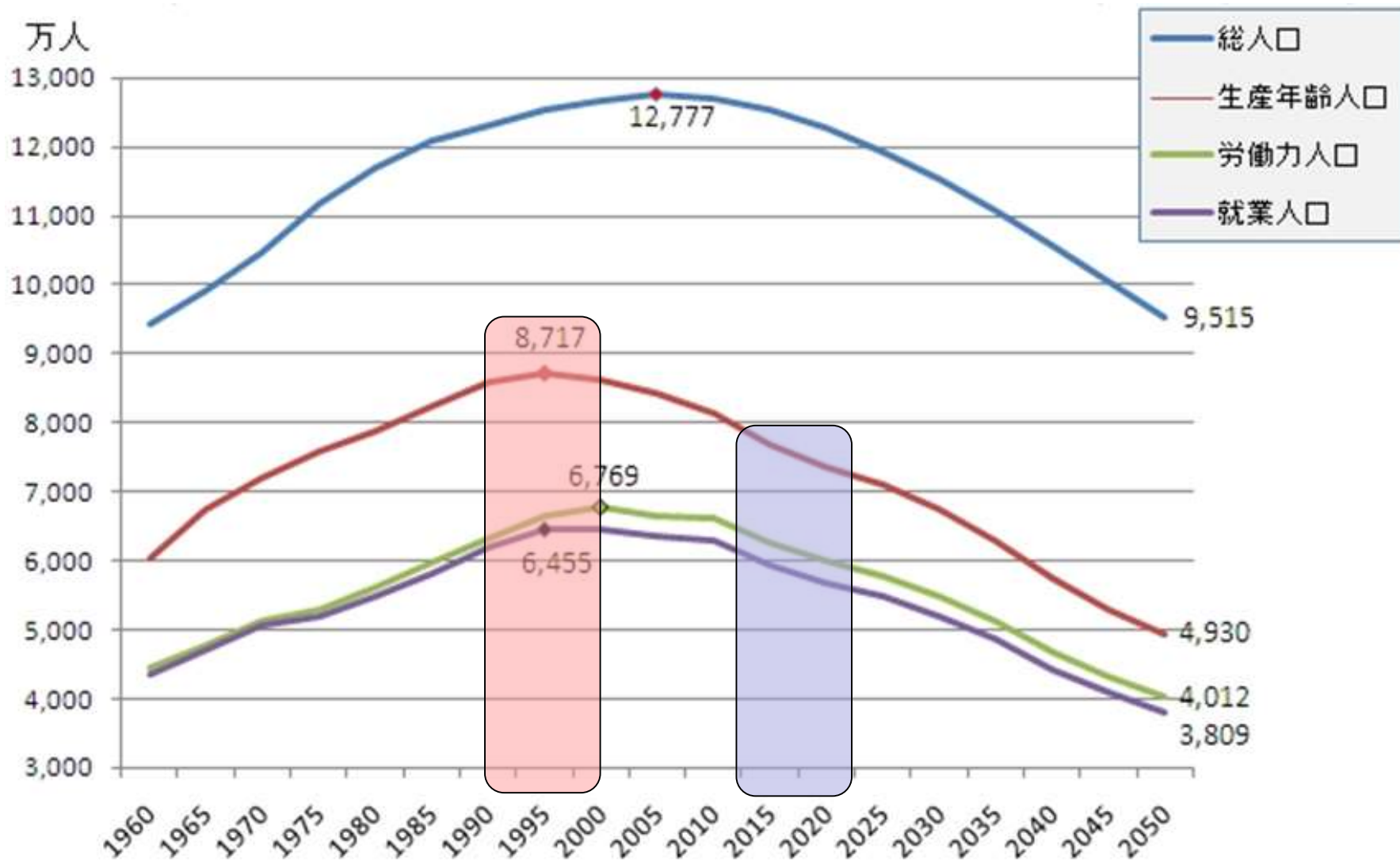

従業員1000名以上の企業

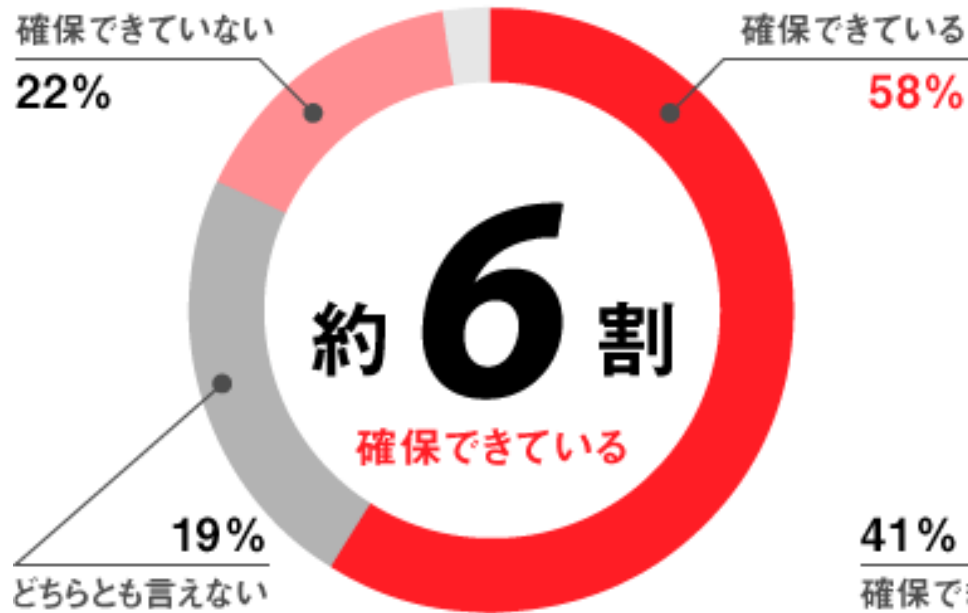

確保できている	58%
どちらとも言えない	19%
確保できていない	22%

従業員50人未満の企業

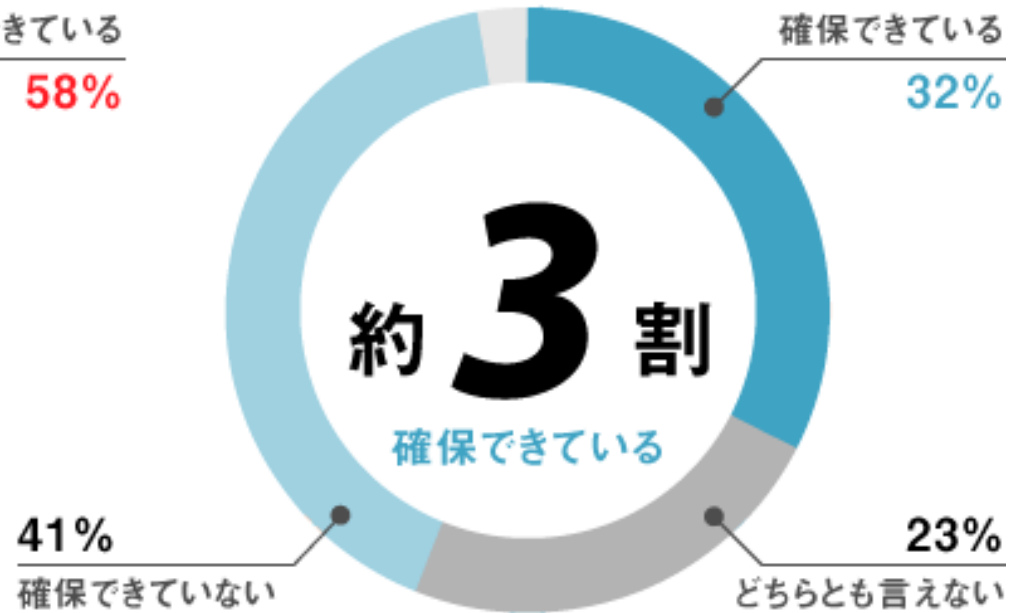

確保できている	32%
どちらとも言えない	23%
確保できていない	41%

企業の生産性向上は最重要課題！

全体最適化が課題

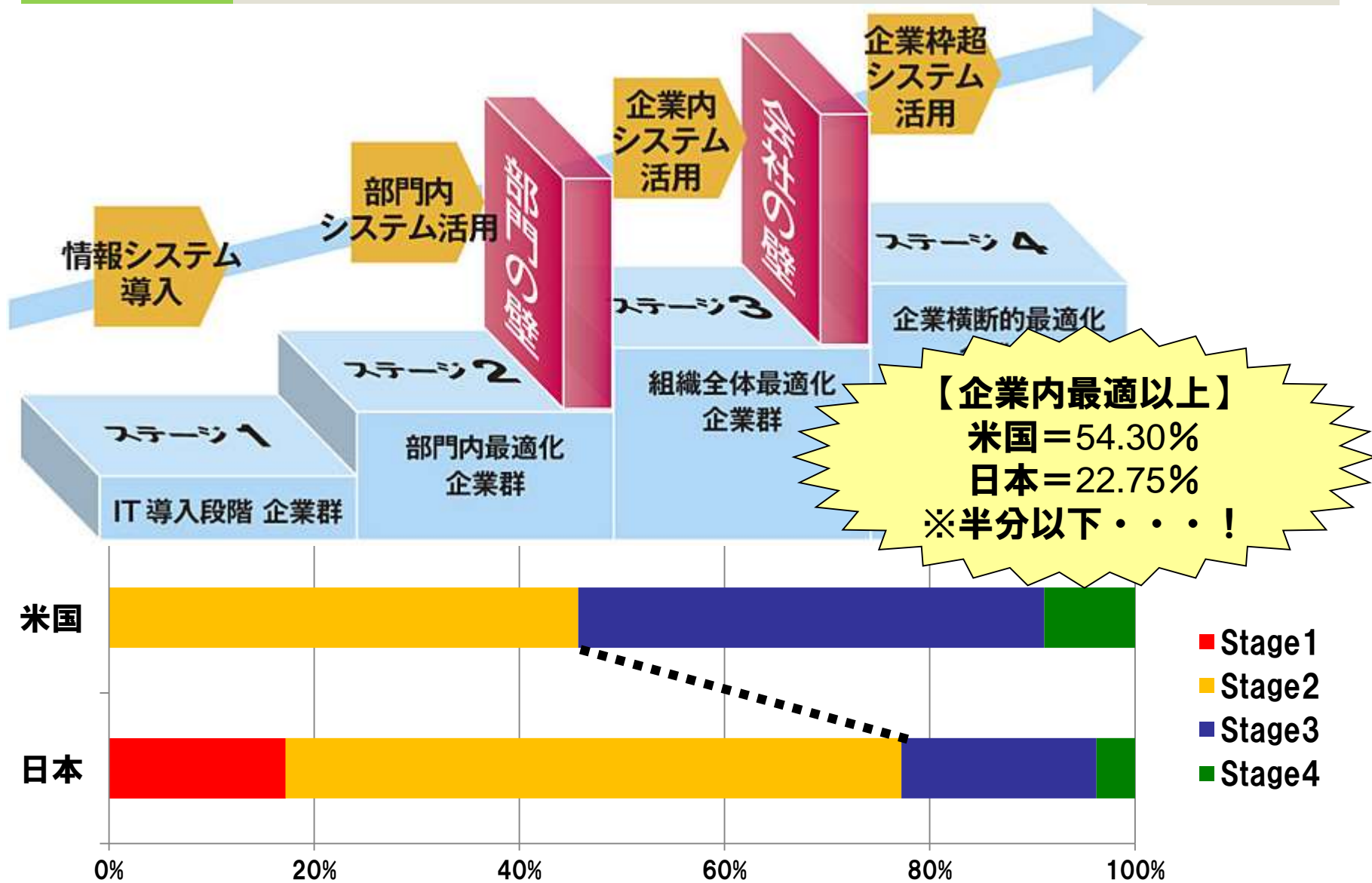

■ 商流データ

- 受発注データ
- 債権／債務データ
- 入金予定データ
- 支払予定データ、など

■ 会計データ

- 月次残高試算表
- 補助科目残高一覧
- 決算書データ
- 株主資本等変動計算書
- 内訳明細書、など

■ 金流データ

- 現預金残高データ
- 入出金明細データ
- 資金繰りデータ、など



3,000名規模
5年償却資産
5400万円
(月90万円)

クラウドを活用すれば
従来のERPと比較して
1/100から利用可能！

30名規模
利用費用
月9千円～

ClearWorks SuiteWorks

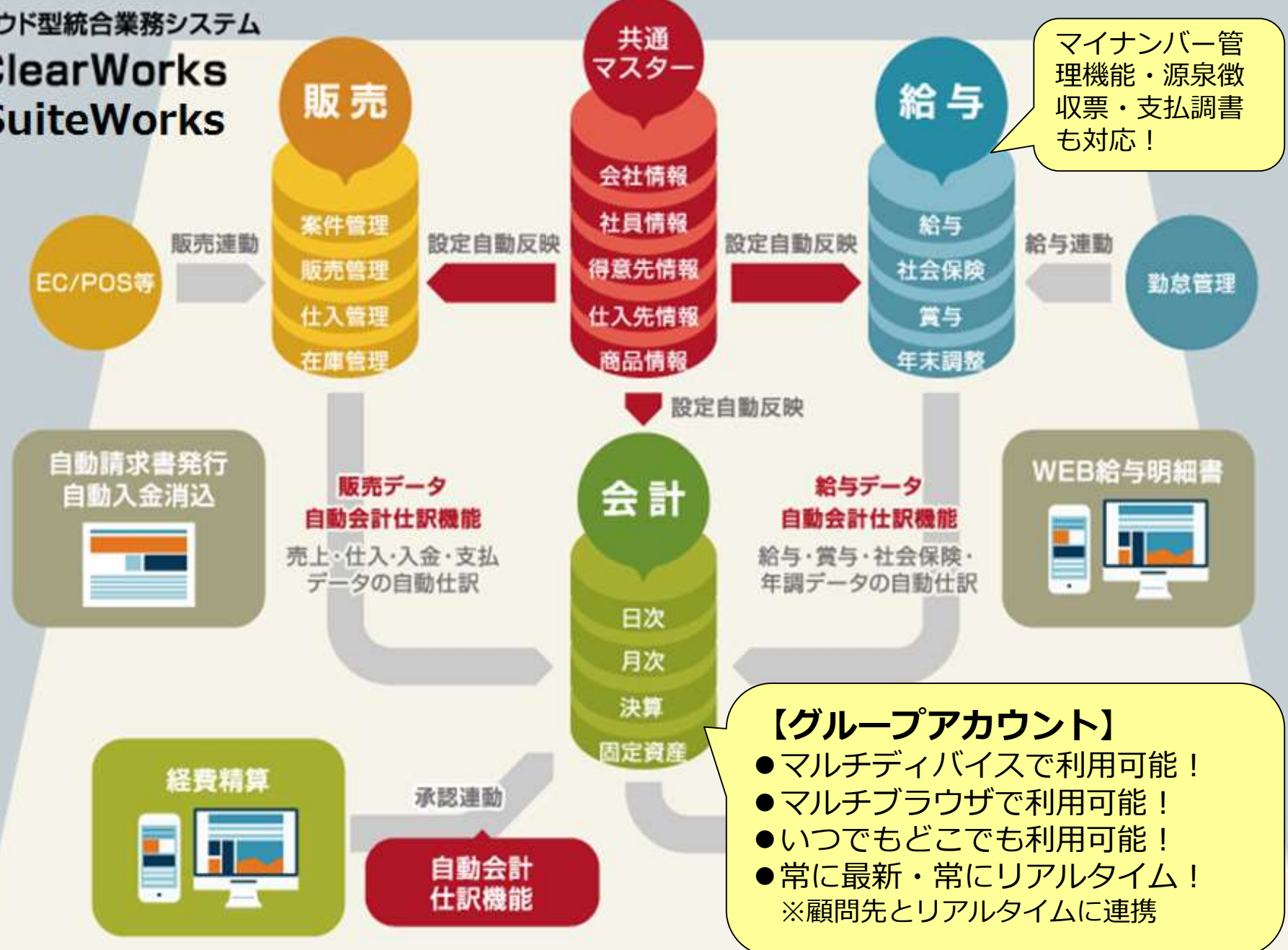

マイナンバー管理機能・源泉徴収票・支払調書も対応！

【グループアカウント】

- マルチデバイスで利用可能！
- マルチブラウザで利用可能！
- いつでもどこでも利用可能！
- 常に最新・常にリアルタイム！

※顧問先とリアルタイムに連携

ERPの標準業務プロセス:財務会計

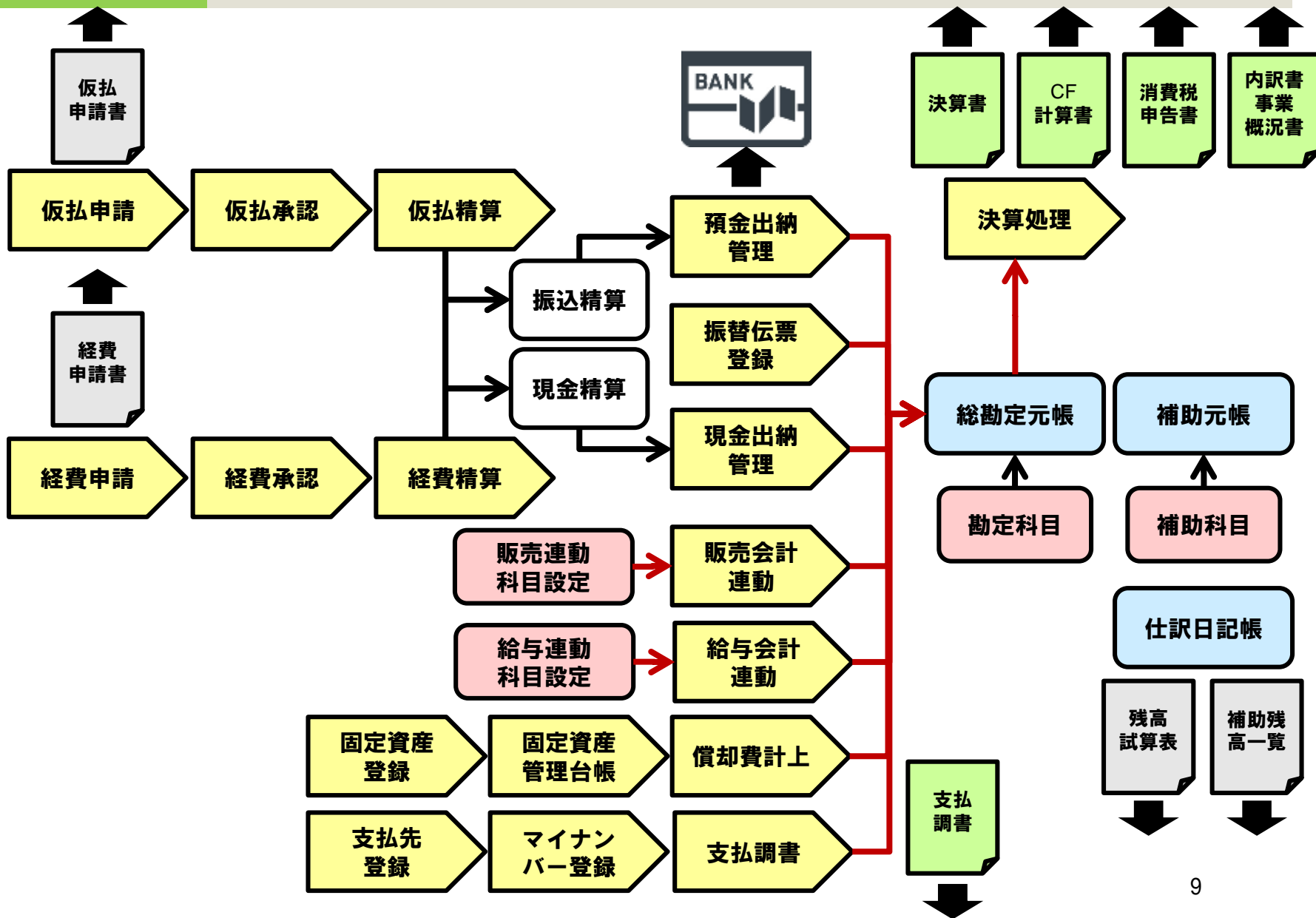

ERPの標準業務プロセス: 給与計算

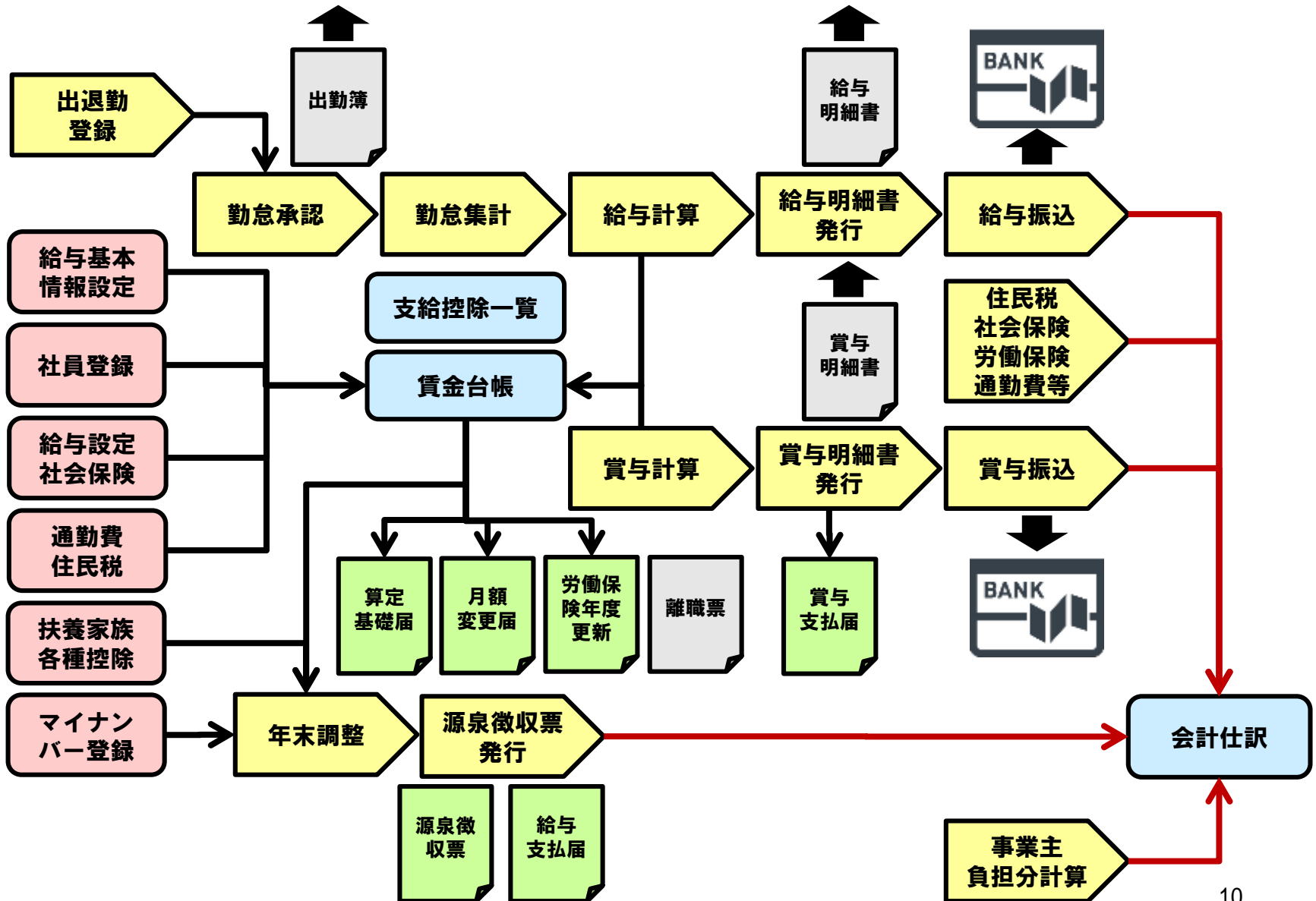

ERPの標準業務プロセス:販売・仕入・在庫管理

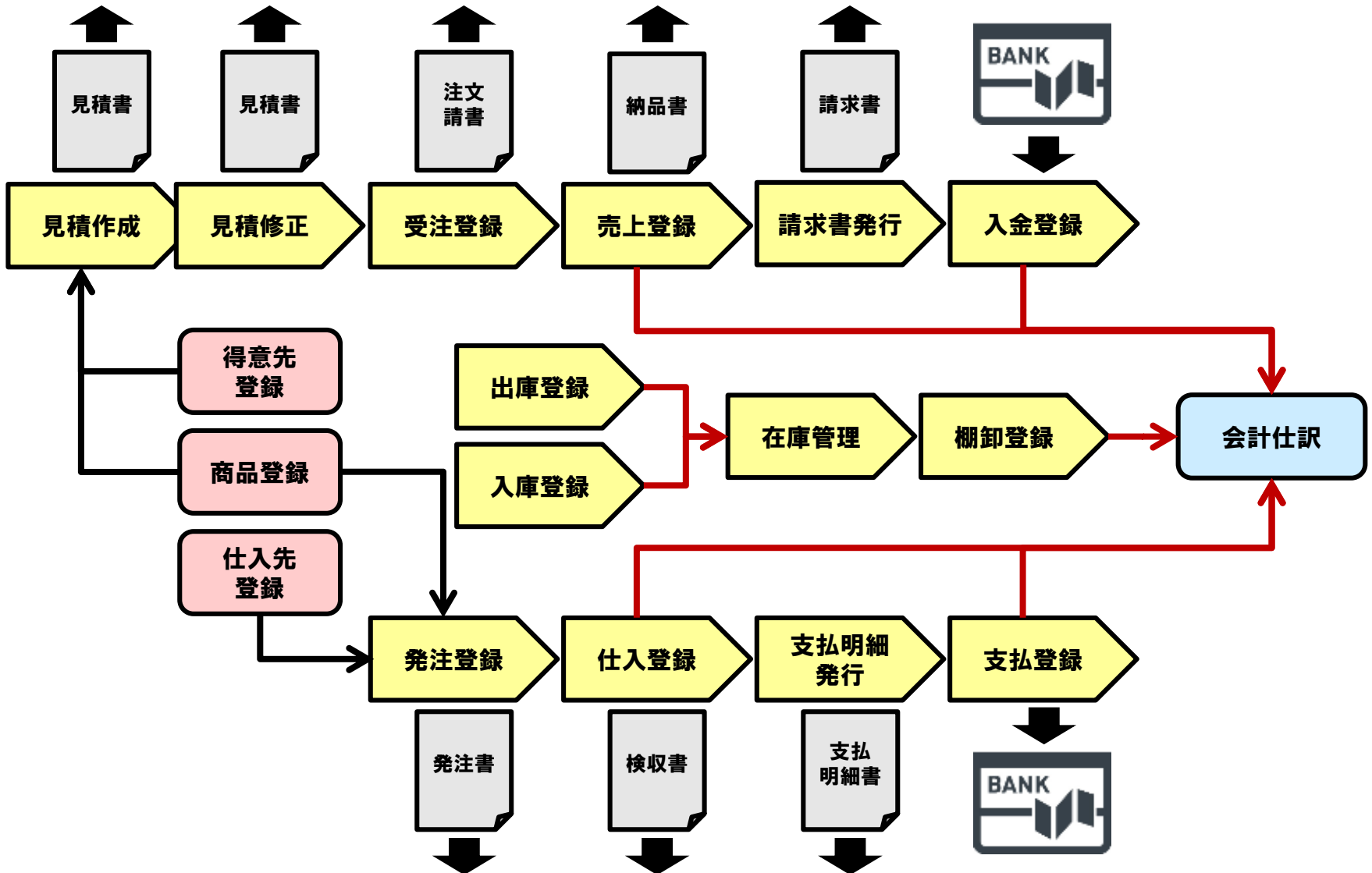

【クラウドERP+EDI】 全社最適化から企業間最適化へ！

■ 平成28年度「経営力向上・IT基盤整備支援事業」

<https://www.itc.or.jp/datarenkei/index.html>

企業間の受発注業務を含むデータ連携については、FAX・電話等によりやり取りされているか、情報化されていても各社で個別のシステムを利用されているため事実上連携が難しい状況にあります。特に中小企業に対して、安価で利用しやすいビジネスデータ連携基盤を提供することが中小企業の生産性を向上させることが期待できます。

■ クラウドERP「ClearWorks」を活用した電子商取引基盤

● 国連データ連携標準規格「CEFACT」に対応

- 販売ワークスー販売ワークスの電子商取引データ連携
- 販売ワークスー他システムとの電子商取引データ連携
- 販売ワークスと金融機関とのIB連携
 - 入出金明細データの自動取込・自動消込・自動会計仕訳
 - 買掛金などの振込処理（資金移動予約）・自動会計仕訳

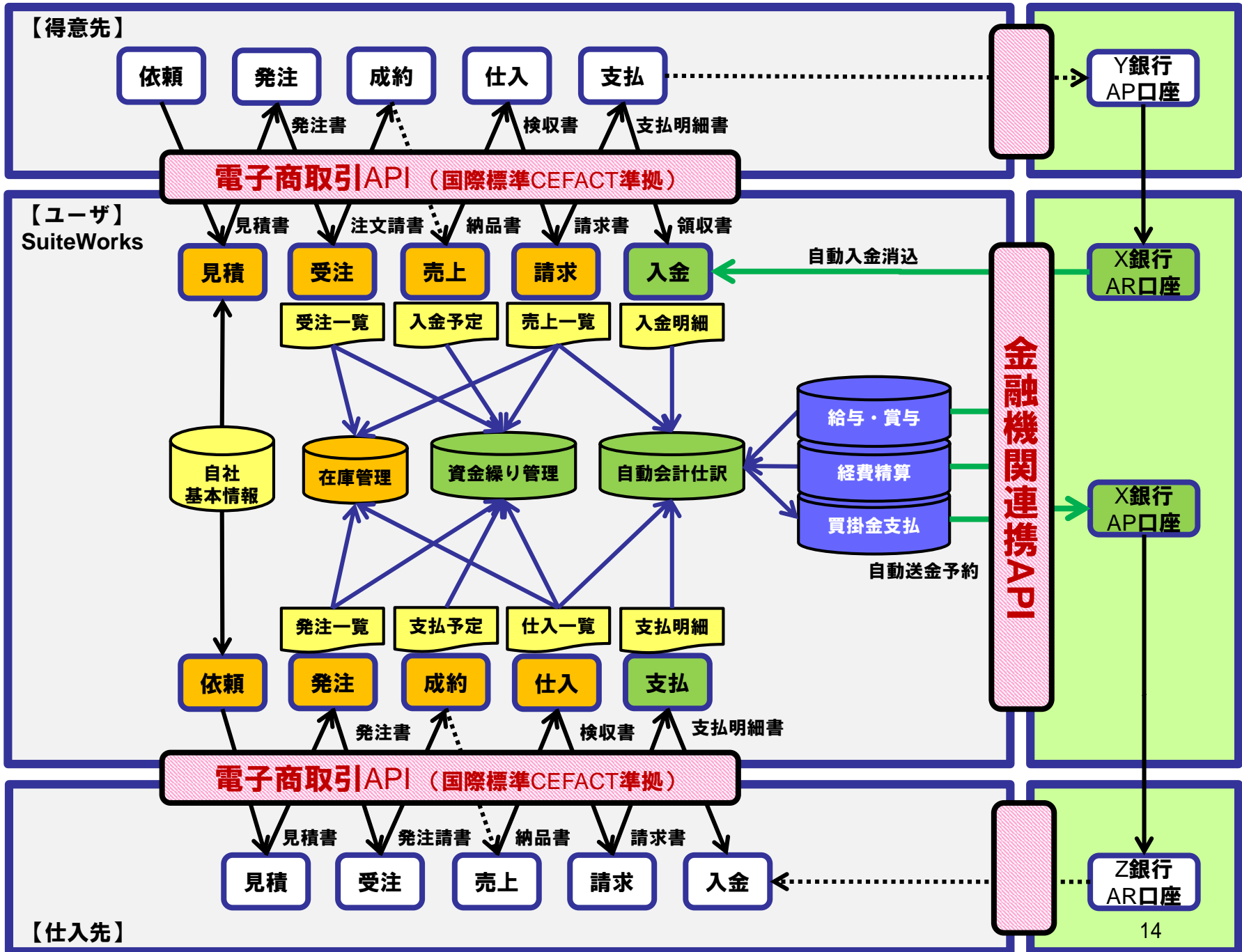

クラウドERP+EDIの活用効果



【ERP+EDI連携による業務効率化】>>従来業務の1/3に！

	従来業務	ERP活用	ERP+EDI	備考
発注仕入管理	¥4,349,520	¥2,330,640	¥1,653,120	在庫・棚卸管理及び資金繰り・収益管理、固定資産管理などは別途
受注売上管理	¥3,997,080	¥1,657,080	¥1,020,960	在庫・棚卸管理及び資金繰り・収益管理、固定資産管理などは別途
給与経費管理	¥2,085,768	¥1,132,032	¥1,009,632	賞与・年調・算定基礎・月変処理・労働保険年度更新などは別途
間接業務コスト+実費合計	¥10,432,368	¥5,119,752	¥3,683,712	企業全体での間接業務人件費+実費の合計金額
間接業務コスト合計	¥9,307,800	¥4,123,200	¥2,910,000	企業全体での間接業務人件費の合計金額
従来業務との業務コスト改善率		49.1%	35.3%	企業全体の間接業務コスト+実費の場合
従来業務との業務効率向上		44.3%	31.3%	企業全体の間接業務コストの場合

★間接業務が「ERP活用により1/2以下」となり「ERP+EDI活用まで加えると1/3以下」になる。

**企業間電子商取引+給与計算+経費精算
+自動会計+金融機関連携！**

商流管理機能(EDI標準装備:見積・受注・発注・納品・検収・売上・仕入・売掛請求・買掛支払など)に加えて、買掛金の支払や売掛金の自動消込・自動会計仕訳、給与・経費の支払など、金融機関のインターネットバンキングとAPI連携による自動化を実現

The screenshot displays the 'kawaii-works' ERP interface. At the top, it shows the period '第10期(当期) : 2018年04月01日 - 2019年03月31日'. The main navigation menu on the left includes 'ホーム', '販売', '会計', '給与', and '設定'. The '販売' (Sales) section is expanded, showing sub-menus like '案件管理', '販売管理', '仕入管理', '入出金管理', and '在庫管理'. The central area features a process flow diagram with four stages: '見積' (Quotation), '受注' (Order), '売上' (Sales), and '請求' (Request). Below this flow are four columns of buttons for each stage, such as '見積登録', '受注登録', '売上登録', and '請求一覧'. At the bottom, there are sections for '元帳' (Ledger) and '売上集計表' (Sales Summary Table) with various filter buttons like '得意先元帳', '商品元帳', '日別', and '部門別'.

複数の銀行からの入出金明細自動取得



クラウドERP上からの操作で、企業が保有している複数の銀行口座の入出金明細書データを自動的に取得し、販売管理で債権債務の消込をした上で会計仕訳にするか、直接会計で仕訳処理を行うことも可能。

The screenshot shows the 'kawaii-works' software interface. The top navigation bar includes a home icon, a shopping cart icon, an accounting icon, a payment icon, and a settings icon. The main content area is titled '設定 (金融機関設定) > 金融機関振り分け設定'. It features search filters for '取引日' (Transaction Date) from 2017/03/31 to 2019/03/31, '金融機関連携' (Financial Institution Linkage) set to '東京スター銀行' (Tokai Star Bank), and '取得先' (Acquisition Source) with 'MoneyLook' and 'AnserBizSQL' selected. There are also checkboxes for '振分先' (Allocation Destination) and '利用済を表示' (Show Used). A search button is present. Below the filters, there are pagination controls and summary boxes for 'MoneyLook最新取得日: 2018/4/18' and 'AnserBizSQL最新取得日: 2018/4/18'. A dropdown menu shows '検索表示 20件'. The main data is presented in a table with columns for '取引日', '金融機関名', '入金', '出金', '取得先', '摘要', '候補あり', and '振分先'. The table contains six rows of transaction data.

取引日	金融機関名	入金	出金	取得先	摘要	候補あり	振分先
2018/04/18	東京スター銀行	2100	0	AnserBizsol		-	
2018/04/18	東京スター銀行	0	2100	AnserBizsol		-	
2018/04/18	東京スター銀行	0	324	Mony Look		-	
2018/04/17	東京スター銀行	0	1135	Mony Look		-	
2018/04/17	東京スター銀行	0	324	AnserBizsol		-	
2018/04/17	東京スター銀行	1100	0	AnserBizsol		-	17

【FreeWorks】

取引先へのクラウドERP+EDIの無料版提供

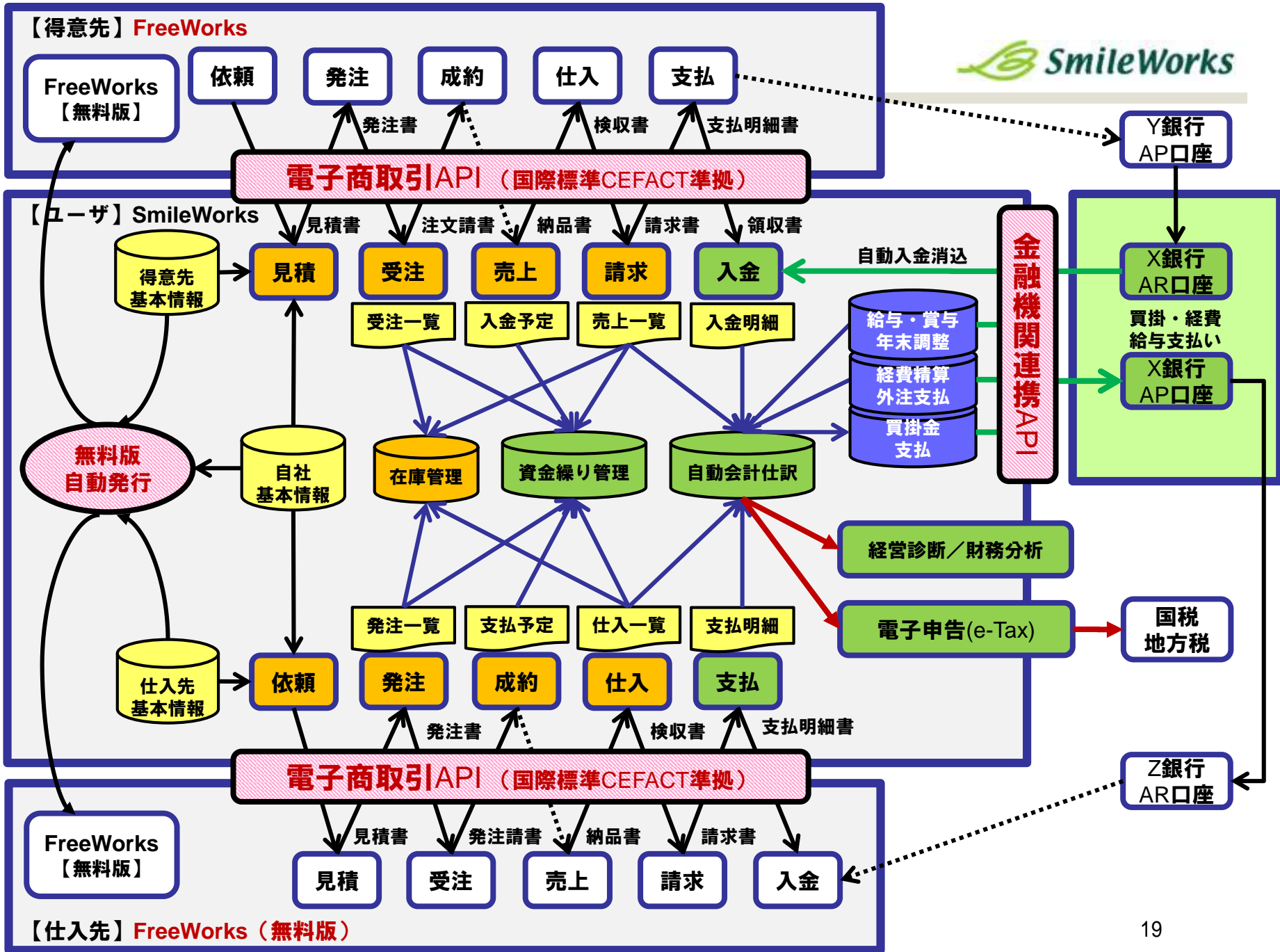

クラウドERP+CEFACT(無償版)の普及拡散モデル

1利用企業に「得意先」「仕入先」が各5社い
れば、新たに取引先向けにFreeWorksを10
社分発行することになり、仮に利用企業が30
社になると300社分のカウントが自動発行さ
れる。本件は既存取引先からの提供なので無
料版と言えどある程度の信頼感がある。

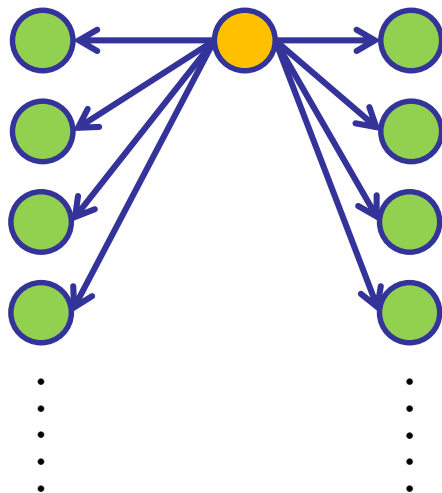

そのFreeWorksユーザが更に10社ずつのトラ
イアル企業を開拓するとすれば、指数的に
ユーザ数が増えてゆく。仮に、毎月30社のト
ライアル企業が平均6ヵ月で10社の取引先
に展開し、その内10%が自社でも利用する
場合12ヵ月目で10万社超となる。

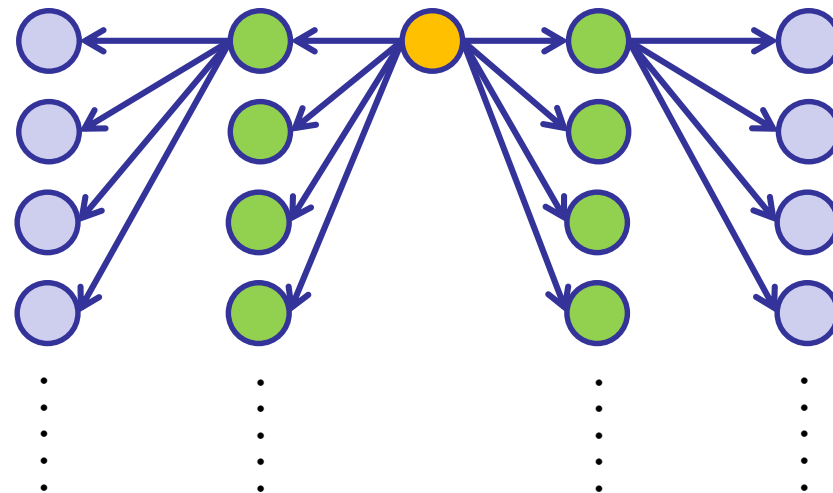

- FreeWorks(無料版)新規利用企業数=月30社
- 得意先・仕入先合わせて平均20社にFreeWorksを自動発行するとして、
- 3ヶ月後にはその20%に当たる4社がFreeWorksを利用し始めるものとする、

>> 半年後に1,170社、1年後に20,227社、3年後には254,742社、となる？

- 生産人口の減少で人材確保が一層困難に！
 - 「働き方改革」で総労働時間も短縮！
 - クラウド活用×生産性向上は最重要課題！
1. **業務プロセスの全自動化／最適化は必須！**
 - 従業員一人一人が付加価値業務にシフトできるように
 - 間接業務を全て自動化し、全社最適化を実現する
 2. **クラウド活用で安全・簡単・低価格でIT化**
 - サーバ構築・セキュリティ管理・運用等をIDCへ委託
 - 月額数千円～数万円で高機能・高セキュリティを確保
 3. **補助金などを活用して全社業務の改革を！**
 - 「IT導入補助金」などの支援施策を最大限に活用
 - 全社間接業務の改革と導入支援サービスの活用

クラウド×IoT×クラウドソーシング活用事例

【日経新聞の記事】



<SWXでの取り組み事例>

- サーバレス（クラウド化）
- IT電話＋InternetFAX
- クラウドストレージ

- テレワーク／サテライト
- 短時間労働正社員
- ダブルワーク
- 育児休業給付制度活用
- サンスポイント制度

顧問先専用
【未処理フォルダ】へアップロード

通知

なが
つは訳アエフク!

自動
メール
通知

原本帳票
データを
確認しな
がら会計
仕訳入力

自動
メール
通知

事業者

コンサルティング

税理士

株式会社スマイルワークス

■所在地： 東京都千代田区猿楽町2-8-16-平田ビル7F

■連絡先： TEL:03-5620-9710 FAX:03-5620-9711

■資本金： 6億2600万円（資本準備金含む）

代表取締役社長 坂本 恒之（筆頭株主）

主要株主：グロービス、Yahoo、日本政策投資銀行、みずほ銀行、大和証券等の各VC会社及びブラザー工業

【主な事業】

■クラウドアプリケーションサービス事業

- ・ClearWorks(財務会計・給与計算・販売管理)
- ・SecureFolder(オンラインストレージ)
- ・NetForum(Web会議サービス)

【主な活動実績】

- 経産省：J-SaaS事業
- 総務省：SaaS連携高度利活用事業
- 中企庁：震災復興支援事業
- TAC：「自宅でできる会計ソフト入力講座」
- TAC：「自宅でできる決算処理講座」

【その他の活動】

- クラウドサービス推進機構 発起人理事
- 日本情報経済社会推進協会（JIPDEC）
- クラウド利用促進機構 アドバイザー
- クラウドビジネスアライアンス 発起人理事
- 日本商工会議所 ITアドバイザー

【出版物】

「生産性を向上させるクラウド徹底活用入門」

<http://goo.gl/DyIq2>



クラウド活用で中小企業の生産性向上を！
【お問い合わせ】 new-biz@smile-works.co.jp